

Excelsius M-Bus

Contatore compatto di energia termica, per impianti M-Bus via cavo.

Disponibile nella taglia DN 15 e DN 20, ideale per la misura di piccole utenze e apparati di centrale termica.



Caratteristiche

- Rilevazione flusso inverso
- Ciclo di misurazione della temperatura dinamico: 2/60 s
- Installazione su linea di ritorno
- Versione caldo/freddo con unità elettronica removibile
- Interfaccia di comunicazione ottica e M-Bus + 3 ingressi impulsi
- Batteria vita utile 10 anni

Dati tecnici

Contatote per acqua			
Modalità di misurazione		Sistema di scansione bidirezionale induttivo	
Portata nominale q_p	m^3/h	1,5	2,5
Portata di avvio orizzontale	l/h	7,0	10,0
Portata di avvio verticale	l/h	7,0	10,0
Portata minima q_i	l/h	60	100
Portata massima q_s	m^3/h	3,0	5,0
Perdita di carico Δp a q_p	bar	0,210	0,165
Perdita di carico Δp a q_s	bar	0,840	0,675
Diametro nominale	mm	DN 15	DN 20
Filettatura	pollici	1,5	2,5
Lunghezza	mm	110	130
Intervallo dinamico q_i/q_p	m^3/h	1:25	
Classe di precisione (MID)	bar	3	
Pressione nominale PN	bar	16	
Range di temperatura del fluido – calorie	$^{\circ}C$	15-90	
Range di temperatura del fluido – frigorie (q_p 1,5 e q_p 2,5)	$^{\circ}C$	5-50	
Punto di installazione		Ingresso o uscita Configurabile con valore energia ≤ 10 kWh	
Posizione di installazione		Misuratori di frigorie: qualsiasi posizione Misuratori di calorie: orizzontale/verticale	
Grado di protezione		IP65	
Fluido		Acqua Su richiesta, senza certificazione*: acqua con glicole propilenico o glicole etilenico in percentuale del 20%, 30%, 40% o 50%. (*Il tipo e la concentrazione di glicole possono essere impostati con valore energia ≤ 10 kWh.)	

Unità elettronica		
Range di temperatura del fluido – calorie	°C	0-150
Range di temperatura del fluido – frigorie (qp 1,5 e qp 2,5)	°C	0-50
Temperatura ambiente di utilizzo	°C	5-55 con 95% umidità relativa
Temperatura di trasporto	°C	-25-70 (per max. 168 ore)
Temperatura di immagazzinamento	°C	-25-55
Range differenza di temperatura $\Delta\Theta$ calorie	k	3-100
Range differenza di temperatura $\Delta\Theta$ frigorie	k	-3- -50
Differenza minima di temperatura $\Delta\Theta$ calorie	k	> 0,05
Differenza minima di temperatura $\Delta\Theta$ frigorie	k	< -0,05
Differenza minima di temperatura $\Delta\Theta$ HC calorie/frigorie	k	> 0,5/< -0,5
Risoluzione temperatura	°C	0,01
Ciclo di misurazione della temperatura dinamico	s	2/60; con alimentatore: 2 s permanente
Display		LCD a 8 cifre più caratteri speciali
Decimali		Fino a 3
Unità		MWh, kW, m3, m3/h (kWh, GJ, l, l/h, MW, MMBTU, Gcal). L'unità dell'energia può essere impostata fino a quando il valore dell'energia è ≤ 10 kWh.
Interfaccia		Ottica; M-Bus + 3 ingressi impulsi;
Alimentazione		Batteria al litio da 3 V
Vita utile stimata	Anni	10, v. "Fattori di influenza sulla durata della batteria"
Memoria		Non volatile
Date di lettura		Data di lettura annuale selezionabile 15 valori mensili e quindicinali visualizzabili su display; 24 valori mensili e quindicinali visualizzabili con interfaccia ottica o via M-Bus
2 registri tariffa		Impostabili singolarmente; possono essere aggiunte l'energia o l'ora
Memorizzazione dei valori massimi		Portata e potenza
Grado di protezione		IP65
CE		Sì
Interferenza elettromagnetica		EN 1434

Sonde di temperatura (due fili conduttori)		
Resistenza di precisione al platino		Pt 1000
Diametro	mm	5; 5,2; 6; AGFW 27,5; 38; sensore ad ago 3,5 x 75
Lunghezza cavo	m	1,5; 3; 6
Installazione		Asimmetrica; simmetrica

Peso			
Modello base	q _p	1,5	2,5
Unità elettronica non separabile	kg	0,755	0,795
Unità elettronica separabile	kg	0,840	0,880

Dimensioni			
Modello	q _p	1,5	2,5
Lunghezza cavo impulsi (solo per la versione separabile)	m	0,50	
Alloggiamento unità elettronica (h x l x p)	mm	75 x 110 x 34,5	
Filettatura		G3/4", DN 15	G1" DN 20

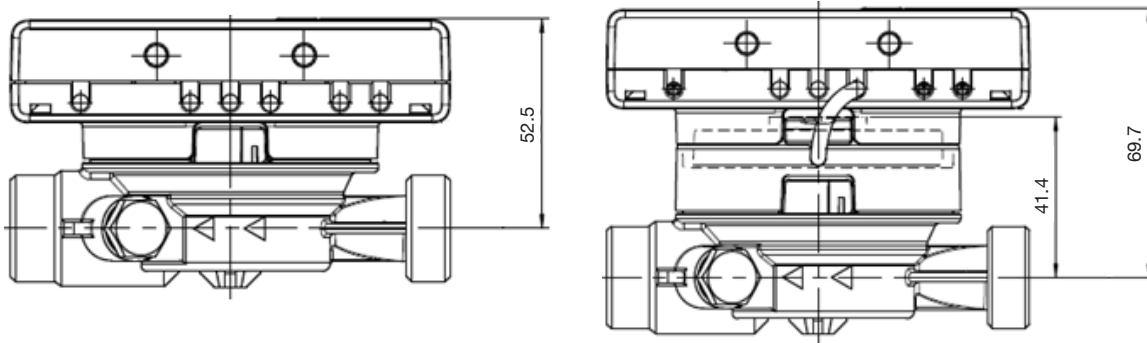

(A destra: versione con unità elettronica separabile)

Perdita di carico

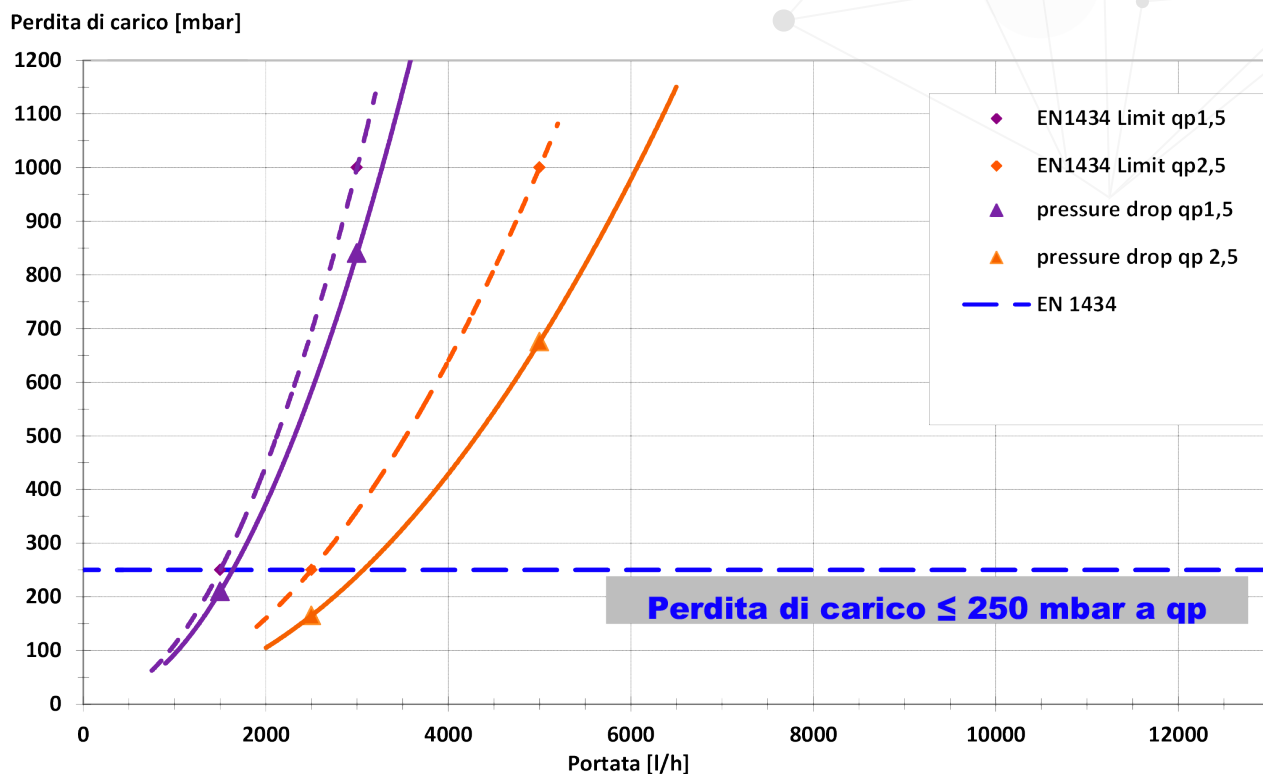

Accessori disponibili



Kit Raccordi formato da 2 dadi, due manicotti in ottone e due guarnizioni in gomma. Disponibili per taglie da DN 15 e DN 20 mm.



TEE SONDE per DN 15 e DN 20.



FILTRI per DN 15 e DN 20.



AR RISCALDAMENTO S.P.A.

Via Caboto, 15 - 36075 Montecchio Maggiore (VI) - Italy

Tel: (+39) 0444 499030 - Fax: (+39) 0444 499032 - E-mail: info@ar-therm.com